

PRODOTTI CHIAVE

RM 6008

Elevatore



24V

48V

400V

Descrizione del prodotto

Il trasportatore verticale è composto da una struttura a colonna e da un carrello sul quale possono essere montati dei componenti del sistema di trasporto. Il movimento di trazione è azionato da due cinghie dentate rotanti. Il motore progettato è in alto. È possibile integrare un encoder. Questo elevatore può essere utilizzato opzionalmente a velocità più elevate e in diverse posizioni di accostamento.

Fornitura

- Il portacavi è preassemblato
- Il modulo è completamente montato, inclusi i sensori, ma non è cablato elettricamente
- Senza modulo di trasporto
- Richiedere separatamente la griglia di protezione e gli elementi di sicurezza



Dati tecnici

Dati tecnici generali	
Portata max.*	250 kg
Velocità di sollevamento	da 0,1 fino a 1,0 m/s
Temperatura ambientale	da -5 fino a +40 °C
Altezza di sollevamento max.	6000 mm
Posizione di avviamento	Min. 2
Colonna di sollevamento	200 x 80 mm (profilo in alluminio)
Azionamento	
Tipo di motore	Motore a vite senza fine con freno, regolatore di frequenza a carico del committente
Tensione nominale	400 V/50 Hz/trifase
Potenza elettrica max.	2,2 kW
Mezzo di azionamento	Cinghia dentata

*La combinazione di valori massimi non è sempre possibile.

Dimensioni

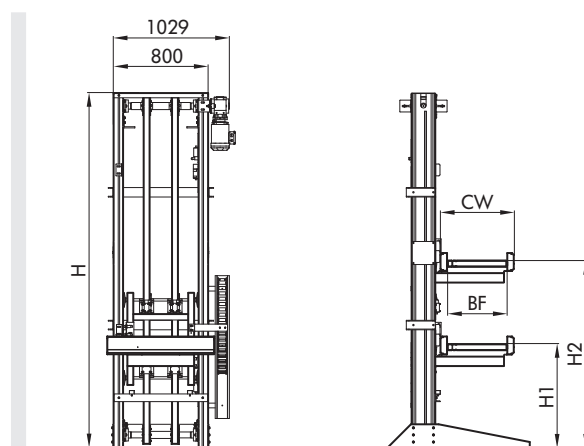

BF	Larghezza nominale	420, 620, 840 mm (se si utilizzano moduli Interroll)
H1	Distanza di accostamento inferiore	Min. 500 mm
H2	Distanza di accostamento superiore	H1 + Altezza di sollevamento
H	Altezza d'ingombro	H2 + 800 (max. 8000 mm)
CW	Larghezza sistema di trasporto montato	Max. 1300 mm

Nota: in caso di altezza di ingombro superiore a 4000 mm, la stazione di sollevamento deve essere puntellata a carico del committente nella parte superiore.