

HELICAL MODULAR CHUTE



24V

48V

400V

Die Helical Modular Chute (HMC) ist für den Transport von Stückgut konzipiert, z. B. Polybeutel, Broschüren/Versandtaschen, Wellpappschachteln/Kartons oder Kisten/ Behälter aus Kunststoff. Der Transport erfolgt senkrecht von einer Ebene auf eine andere unter Nutzung der Schwerkraft. Die Rutsche ist in verschiedenen Größen, Ausführungen und mit Sonderoptionen erhältlich. Dazu gehören:

- Kundenspezifische konische Rutschen zur Ausrichtung an die Zu- und Abföhrbänder
 - Mehrere Eintrittspunkte
 - UHMW-Belag mit niedriger Reibung
 - Einheit komplett aus Niro-Stahl
-
- Die Rutsche wird unmontiert geliefert
 - Stützen für Zu- und Abföhrtrutschen sind im Lieferumfang nicht enthalten

Vorteile

- Minimale Betriebskosten
- Wartungsfrei
- Individuell anpassbare Stufenelemente
- Reine Schwerkrafftöhrderung – keine Stromversorgung erforderlich
- Geringer Fußabdruck
- Äußerst langlebig



Technische Daten

Maximale Beladung	50 kg/m (34 lb/ft)
Breite Zuführrutsche	max. 2,5 m
Breite Abführrutsche	nach Bedarf
Neigungswinkel	16° oder 26°
Bereich Bogenwinkel (in 90°-Schritten)	90° bis 1800°
Verstellbereich Stufenelement	0° bis max. Neigungswinkel
Vierkantmittelstange	100 mm (4 Zoll)

Materialien

- Stufenelemente aus Niro-Stahl
- Seitenführungen, Stützarme, Halterungen und Mittelstange aus Blankstahl
- Teile aus Blankstahl werden mit der vom Kunden ausgewählten RAL-Farbnummer lackiert oder pulverbeschichtet
 - Standardausführung: Pulverbeschichtung in matt-schwarz
- UHMW-Belag mit niedriger Reibung ist für die Stufenelemente auf Anfrage erhältlich

Maße

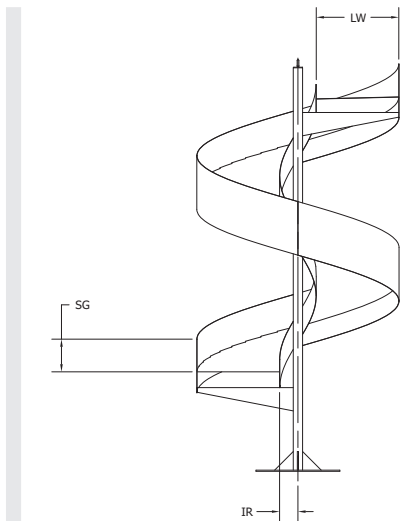

LW	Bahnbreite	700, 900, 1100, 1250 mm
IR	Innenradius	200 mm
SG	Höhe äußere Seitenführung	300 bis 600 mm

Optional

- Rutschen mit mehreren Wendeleinläufen auf Anfrage
- Zu- und Abführrutschen empfohlen für reibungslose Übergänge